



MARK MADDOX SMART NOW

MANUAL DE USUARIO SMART NOW HS2003



SMART NOW HS2003

· ADVERTENCIAS DE USO ·



1. La empresa se reserva el derecho a modificar el contenido de este manual sin tener que realizar una notificación previa.



2. Con el cargador original cargue el SmartWatch durante mínimo 3 horas antes de su utilización. Asegúrese de que el cargador y el Smart estén cargándose correctamente durante la carga. No cargue su Smart si tiene agua o sudor para evitar corto circuitos.



3. Evite dar golpes al Smartwatch, podría romper el cristal frontal.







4. Su grado de impermeabilidad es de IP67, por lo que el Smart se puede utilizar para la vida diaria pero no puede ser utilizado para bucear, ni puede estar sumergido en agua durante mucho tiempo. Tampoco se puede usar en ducha/baño de agua caliente, debido a que el vapor del agua puede dañarlo, ni tampoco en agua salada, ni clorada, ni otros líquidos o sustancias químicas

Requisitos del sistema del teléfono móvil para su uso.

Android: Android 11 o superior

Iphone: IOS 12 o superior

Conexión y vinculación de su teléfono con el Smart:

<div style="background-color: #2c7e90; color: white; border-radius: 50%; width: 40px; height: 40px; margin: 0 auto; display: flex; align-items: center; justify-content: center; margin-bottom: 10px;">1</div> <p>PASO 1. Descargue e instale la aplicación Smart-Time Pro:</p> <p>Google Play</p>  <p>App Store</p>  <p>O escanee el código QR que le llevará directamente a la tienda de Apps donde podrá bajar la app según el sistema operativo de su teléfono móvil.</p>	<div style="background-color: #2c7e90; color: white; border-radius: 50%; width: 40px; height: 40px; margin: 0 auto; display: flex; align-items: center; justify-content: center; margin-bottom: 10px;">2</div> <p>PASO 2. Active en su teléfono móvil el Bluetooth y el GPS (ubicación).</p>   	<div style="background-color: #2c7e90; color: white; border-radius: 50%; width: 40px; height: 40px; margin: 0 auto; display: flex; align-items: center; justify-content: center; margin-bottom: 10px;">3</div> <p>PASO 3. Realice la vinculación desde la App Smart-Time Pro. No lo realice desde los ajustes Bluetooth del teléfono, de lo contrario el reloj no aparecerá disponible para vincularlo con la App. Compruebe que NO se encuentre vinculado directamente con su Smartphone en el apartado Bluetooth de la configuración de su Smartphone.</p>
--	---	--

Anotaciones sobre la vinculación:

En el teléfono solo debe tener activada una aplicación de vinculación del Smart para garantizar que la conexión sea buena y estable. Si se usan varias aplicaciones de conexión puede afectar a la conexión entre su teléfono y el Smart.

Algunos teléfonos Android pueden cerrar automáticamente la aplicación al hacer limpieza de las aplicaciones que están abiertas. Asegúrese de que la aplicación tiene permisos para seguir ejecutándose en segundo plano.

También el bluetooth puede que esté activado en forma de ahorro de energía, esto provoca que no esté operativo si no se está usando, con lo que dejaría de estar activo el dispositivo. Compruebe en los ajustes del teléfono en batería que el Bluetooth no tenga activado esta función.

En teléfonos con iOS: si el teléfono está en espera o en hibernación durante mucho tiempo (+ de 2 horas), puede que la aplicación sea cerrada por el sistema IOS, por lo que la aplicación y el SmartWatch se desconectarán y las funciones de las aplicaciones pueden dejar funcionar. Tendrá que volver activar el teléfono y se volverá activar la aplicación automáticamente.

Funcionamiento:

Uso de la corona/pulsador:

Mantenga el botón apretado para encender/ apagar el Smartwatch.

Presione ligeramente para activar la pantalla o volver a la pantalla principal.

El Botón inferior permite salir de cualquier menú y volver a la esfera, o acceder directamente a las actividades deportivas para comenzar el registro de la actividad elegida.

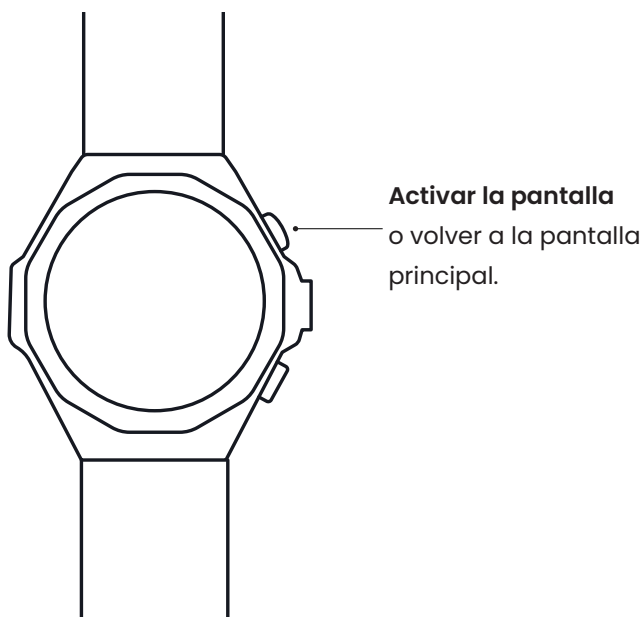

Instrucciones carga batería:

La carga magnética se realiza como se indica en el dibujo, usando el cable suministrado conectado al USB del ordenador o en una fuente de corriente de no más de 5V.

La batería tiene una duración de **entre 5 a 7 días** con un uso normal. Se necesitan unas tres horas para una carga completa. Una carga incorrecta puede dañar al reloj. La conexión entre dos puntos de carga puede inducir a un corto circuito del reloj.

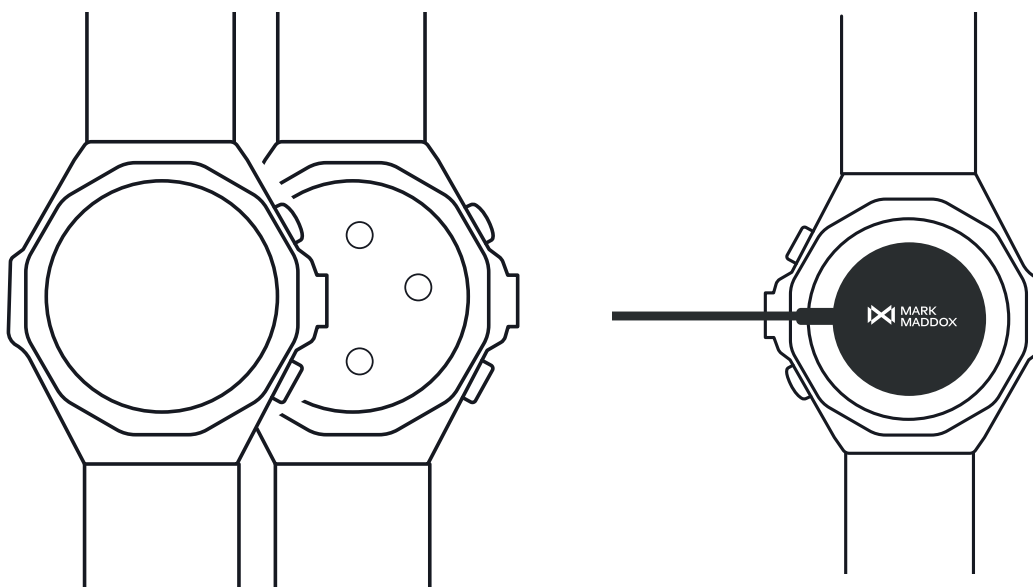

Funcionamiento:

Pantalla Principal:

Deslizando la esfera hacia la izquierda se accederá a los datos de podómetro, dormir, ritmo cardiaco, clima, personalizar (desde esta función podrá seleccionar las funciones).

Deslizando la esfera hacia la derecha se accederá a la agenda, control de música, y control de voz.

Deslizando la pantalla hacia arriba accederá a las notificaciones.

Deslizando la pantalla hacia abajo se accederá a la barra de estado. En ella se mostrará el estado de conexión, la carga de batería, función no molestar, vibración, activar el giro de muñeca, linterna función de ajustes (brillo, clave, modo no molestar, estilo de menú, menú del sistema (apagado, restablecer, reiniciar) esfera del reloj (se podrá mantener la pantalla del Smart encendida de manera continua), levantar la mano, código QR, acerca de (información del reloj).

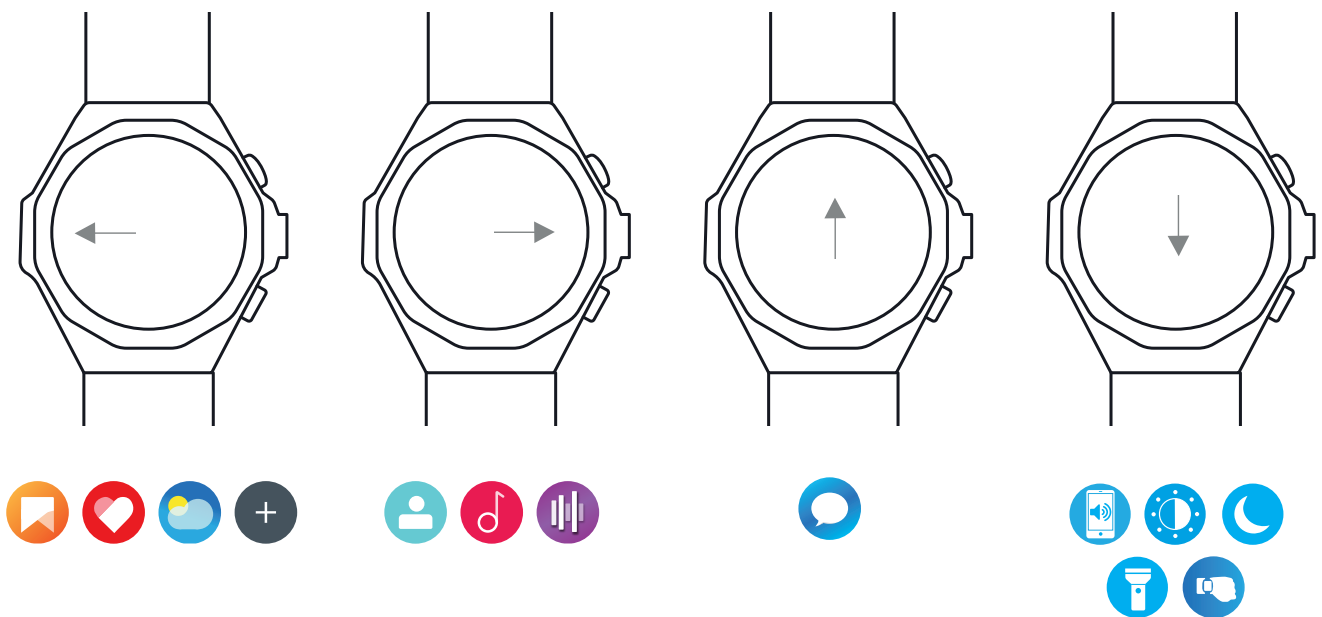

Selección de esfera de inicio:

Para cambiar la esfera principal del reloj, se tiene que **mantener presionada la pantalla** hasta que entre en modo selección de esfera. Para seleccionar entre las diferentes pantallas, habrá que desplazar la pantalla hacia la izquierda o hacia la derecha, hasta elegir la esfera deseada, y pulsando prolongadamente quedará establecida dicha esfera.

Atrás:

Desde cualquier función, **deslice la pantalla hacia la derecha** para volver al menú anterior o presione el pulsador lateral para volver a la pantalla de inicio.

Funciones principales del menú en el Smartwatch:



Podómetro: Esta función muestra los pasos hechos, la distancia recorrida, y las calorías consumidas en el día. Se pone el marcador a 0 cada día a las 00.00. Puede consultar los datos históricos en la aplicación, una vez sincronizado el SmartWatch.



Ritmo Cardíaco: En esta función podrá comprobar su ritmo cardíaco. Una vez seleccionada esta función la medición comenzará de forma automática, espere entre 10 y 20 segundos para que se muestre el resultado. El historial con el detalle lo podrá consultar en el App, una vez sincronizado el SmartWatch.



Oxígeno en Sangre: En esta función podrá comprobar el oxígeno en sangre. Una vez seleccionada esta función la medición comenzará de forma automática, espere entre 10 y 20 segundos para que la medición finalice y se muestre el resultado. El historial con el detalle lo podrá consultar en el App, una vez sincronizado el SmartWatch.

Aclaraciones sobre estas funciones de salud:

La monitorización de la frecuencia cardíaca requiere que el SmartWatch y el brazo estén en contacto, el Smart no tiene que estar demasiado apretado, porque la prueba puede ser inexacta debido que afectará al flujo de la sangre, ni demasiado suelto ya que afectará a la monitorización del sensor de frecuencia cardíaca.

Los resultados de las mediciones del SmartWatch son solo orientativos, y no pueden sustituir en ningún caso a ninguna prueba médica. Siga las indicaciones de su médico y no confíe únicamente en los resultados para una evaluación. Los resultados de las pruebas son solo una referencia.



Dormir: En esta función se obtienen las horas de sueño entre las 21.00 y las 9.00 del día siguiente siempre que lo lleve puesto durante la noche. Diferenciando entre las horas de sueño profundo y las de sueño ligero. El historial lo podrá consultar en el App, una vez sincronizado el SmartWatch.



Deportes: Esta función incluye diferentes modalidades deportivas; seleccione el deporte que desee monitorizar y realizará una cuenta atrás de 3 segundos y comenzará la medición.

Deportes con GPS: Al seleccionar un deporte disponible con GPS, el SmartWatch indicará en la pantalla que debe esperar para obtener el posicionamiento GPS, para ello debe seleccionar el deporte con la App abierta y el SmartWatch vinculado y conectado, una vez obtenido el posicionamiento GPS, indicará en la pantalla "Listo", y pulsando sobre el icono del deporte comenzará la cuenta atrás para iniciar la actividad.

Esta actividad será recogida por el GPS, siempre que lleve el teléfono y con la app abierta en segundo plano, con el SmartWatch vinculado y conectado.

Cuando haya finalizado la actividad tendrá que pulsar la corona y aparecerá el mensaje en pantalla "terminar actividad" con las dos opciones de aceptar (Visto Verde) y cancelar (X Roja) si se pulsa esta opción seguirá el tiempo de la actividad. Si se ha pulsado el Visto verde los datos del ejercicio se guardarán cuando el tiempo de la actividad es superior a 1 minuto, de lo contrario aparecerá el mensaje "datos son escasos".

A través de la App se podrá consultar el histórico, una vez sincronizado el SmartWatch. La actividad podrá ser sincronizada con la app de Strava si tiene su cuenta asociada y activada en la App, en el apartado Mi Perfil en la opción "Configuración".



Registro de Salud: Esta función muestra el tiempo que ha estado jugando.



Registro: Esta función muestra las actividades deportivas guardadas en el SmartWatch.



Menú de Llamadas:

En esta función podrá ir a:

- **Agenda:** Aparecerán los contactos guardados en la aplicación.
- **Registro de Llamadas:** En esta función visualizará las llamadas recibidas y enviadas
- **Dial:** En esta función podrá marcar desde su Smart.



Alarma: En esta función se podrá seleccionar la hora del aviso, y el día que se quiera programar la alarma para que el SmartWatch avise. Las alarmas deben programarse desde la App en la opción "Alarma".



El tiempo: En esta función se muestra el clima y la temperatura actual. El SmartWatch y el teléfono tienen que estar vinculados para que en el Smart se reciban los datos del teléfono.



Cronómetro: Pulse en la función para que poder iniciar la cuenta. Cuando haya finalizado pulse en pausa. Para volver a poner a cero señale el icono de volver.



Temporizador: En esta función podrá iniciar una cuenta atrás del tiempo seleccionado. Puede elegir entre los tiempos predeterminados.



Música: Con esta función podrá controlar de forma remota la música de su teléfono desde el Smart, pausar, reproducir, saltar la canción anterior o siguiente. Para ello deberá estar habilitado previamente los permisos en la App.



Cámara Remota: Tiene que estar permitido en la App el control remoto de la cámara. Con la aplicación abierta en su teléfono, seleccione en la App la cámara y automáticamente en su Smart le aparece el icono de cámara, pulse para realizar la foto.



Respiración: En esta función podrá realizar ejercicios de respiración.



Estrés: En esta función podrá comprobar el nivel de estrés. Esta medida se realiza de forma automática.



Buscar teléfono: El teléfono emparejado sonará para que pueda encontrarlo. Tanto el Smart como el teléfono tienen que estar emparejados y dentro del alcance Bluetooth, para que esta función funcione correctamente.



Herramientas:

En esta función podrá acceder a las funciones:

- **Linterna**
- **Calculadora**
- **Calendario**
- **Reloj mundial**



Bolsa de Valores: Puede visualizar la bolsa de valores, debe configurarse desde la app.



Salud Femenina: En esta función podrá visualizar el ciclo menstrual para ello tiene que configurar la función de período menstrual a través de la App en la opción control de salud y verificar el último día de menstruación, la duración del período menstrual y el número de días entre periodos menstruales



Voz: Esta función activa el asistente de voz de su teléfono, para que esta función funcione correctamente debe estar activado en su teléfono el asistente de voz y los permisos concedidos para la App Smart Time Pro.



Configuración: Dentro de esta función tendrá acceso a:

- **Brillo:** En esta función se podrá seleccionar la intensidad del brillo de pantalla.
- **Clave**
- **Modo no molestar:** Activando esta función el Smart no recibirá ninguna notificación.
- **Idioma:** En esta función se podrá seleccionar el idioma.
- **Estilo de esfera:** En esta función podrá seleccionar la visión de la función.
- **Menú del Sistema:** Apagado (En esta función se podrá apagar el Smart), restablecer (Con esta función se eliminan todos los datos y restablece los ajustes originales de fábrica. Si tiene un problema de software pruebe a establecer los valores para solucionarlo)
- **Levanta la Mano:** En esta función podrá establecer el tiempo que quiera tener encendida la pantalla.
- **Código QR:** Muestra un código QR que puede escanear con su teléfono para descargar la aplicación desde la tienda de Apps de su teléfono.
- **Acerca de:** En esta función podrá visualizar la información de su Smart

Funciones principales en la aplicación:

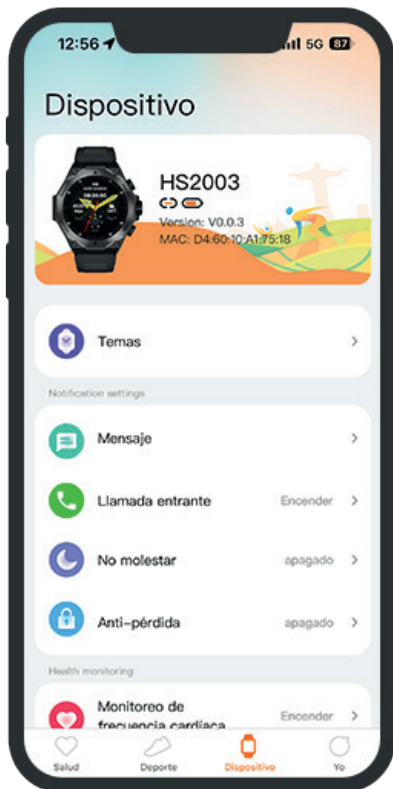

(solo se mostrarán estas funciones si el Smartwatch está vinculado con el teléfono).

Pantalla Dispositivo

En esta pantalla disponemos del siguiente menú:

Añadir dispositivo:

A través de esta opción, podrá vincular el Smartwatch con la App. "Debe permitir el acceso a todos los permisos solicitados para el funcionamiento correcto de las funciones del Smartwatch".

Temas:

En esta función podrá descargar una de las esferas que están en la galería o personalizar la pantalla con una imagen de la galería del teléfono móvil.

Notificaciones:

En este apartado podrá activar las notificaciones y especificar que aplicaciones quiere recibir en su SmartWatch.

Llamadas:

Activando esta función, cuando reciba una llamada el Smart vibrará, y podrá ver en la pantalla el nombre si el número lo tiene guardado en su agenda, si no, aparecerá el número de teléfono.

No Molestar:

En esta función se configura el intervalo de horas en las cuales el Smartwatch no recibirá notificaciones.

Control de la frecuencia cardiaca:

Al activarlo el dispositivo hará un seguimiento continuo de la frecuencia cardiaca. Podrá establecer el horario y el intervalo (*esta función puede afectar al consumo de batería).

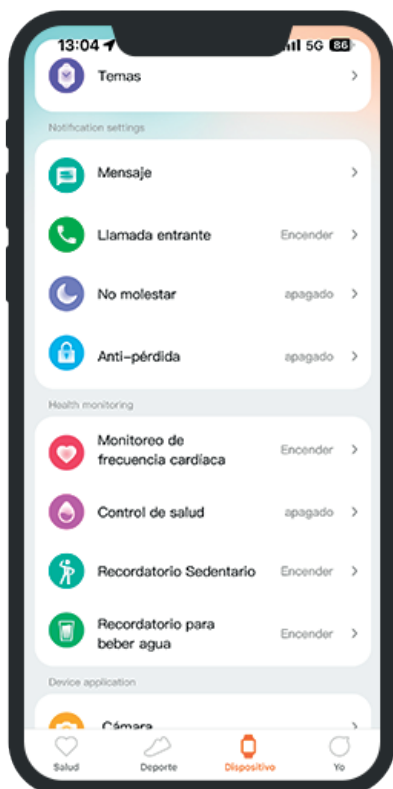

Funciones principales en la aplicación:

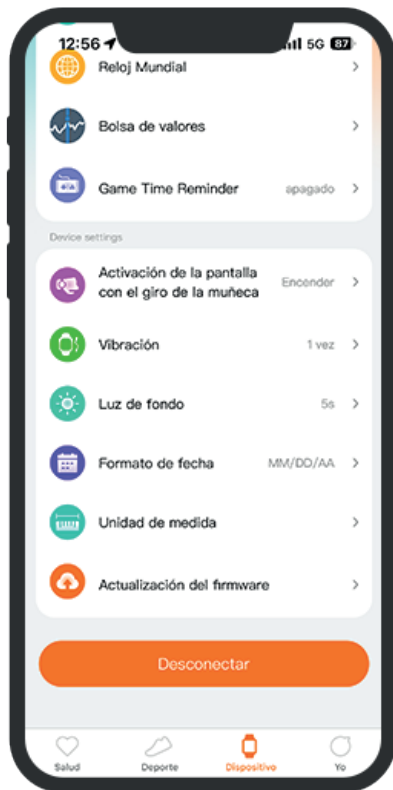

Recordatorio de movimiento: Con esta función activada el SmartWatch vibrará y se encenderá la pantalla. Cuando lleve mucho tiempo en la misma posición le recuerda que debe levantarse y moverse. El teléfono tiene que estar vinculado con el Smart para configurar esta función.

Recordatorio para beber agua: Con esta función activada el SmartWatch vibrará y se encenderá la pantalla. Le recordará que tiene que beber agua. El teléfono tiene que estar vinculado con el Smart para configurar esta función.

Control de Cámara: La cámara del teléfono se abrirá. Pulse el icono de la cámara que aparecerá en el Smart para que el teléfono realice la foto. La fotografía se guardará en la galería de fotos de su teléfono.

Importante: para poder realizar esta función tiene que permitir el control de la app sobre la cámara cuando la app se lo solicite.

Alarma: En este apartado, podrá configurar hasta tres alarmas, y se trasladarán al SmartWatch al sincronizarlo con la App.

Sincronizar contactos: En esta función podrá seleccionar 20 contactos de su agenda para poder llamar desde el Smart.

Reloj Mundial: En esta función se podrán activar 5 zonas horarias distintas, una vez configurados, aparecerán en su SmartWatch.

Stock Market: En esta función se configurarán los valores de Bolsa que desee consultar, una vez configurados, aparecerán en su SmartWatch.

Game Time reminder: Con esta función activada el SmartWatch vibrará y se encenderá la pantalla. Le recordará que el tiempo establecido del tiempo de juego.

Activación giro de muñeca: Podrá activar esta función para que se active la pantalla al girar la muñeca y podrá seleccionar el horario que permanece activa esta función.

Funciones principales en la aplicación:



Vibración: Podrá seleccionar la modalidad de vibración del SmartWatch.

Brillo: En esta función puede seleccionar la duración de la pantalla iluminada.

Formato de fecha: En esta función podrá seleccionar la configuración de la fecha del Smart.

Unidad de medida: En esta función podrá seleccionar la unidad de medida de la distancia.

Anti-Pérdida: Activando esta función el SmartWatch avisará cuando se pierda la conexión con el Smartphone.

Actualización de firmware: Esta función le permitirá actualizar la versión de firmware del Smart cuando haya una nueva versión disponible.

Desvincular: Pulse para desvincular el SmartWatch del teléfono móvil emparejado. Para sistema de IOS, después de desvincular el reloj, debe ir a la configuración del teléfono para el ignorar el dispositivo Bluetooth.

Pantalla Health:

En esta pantalla se visualizan todos los datos correspondientes a los pasos, frecuencia cardíaca, presión arterial, oxígeno en sangre, sueño, presión arterial, peso.

Pantalla Deportes:

En esta pantalla podrá visualizar el total del entrenamiento.

Pantalla Mi perfil:

En esta pantalla figuran los datos facilitados en primera configuración de la aplicación (Fecha de nacimiento, género, etc.)

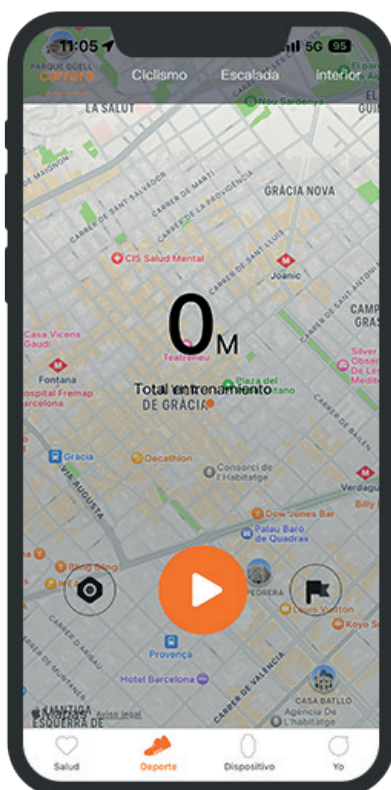

App Smart Now:



Descarga la App Smart Now:





MARK MADDOX SMART NOW



/MARKMADDOXWATCHES



/MARKMADDOXWATCHES



/MARKMADDOXWATCHES

Todos los modelos presentados en este catálogo son propiedad de la marca Mark Maddox. Mark Maddox es una marca registrada de la empresa Grupo Munreco. Grupo Munreco se reserva el derecho de modificar los modelos y sus características técnicas. El tamaño de algunos artículos mostrados en este catálogo puede haberse modificado por aspectos gráficos.

[MARKMADDOX.COM/SMART-NOW](https://www.markmaddox.com/smart-now)