



# Outdoor Sports Watch

User Manual 50010 – 50011 – 50012 - 50013



Thank you for choosing our smart watch. This manual contains information about use and care for your new Lotus Smartime.

The Company reserves the right to make changes to the contents of this manual without prior notice

Product includes: Package\*1, Smart Watch\*1, Charging line\*1, Additional Strap\*1

Remark: The product has IP68 level waterproofing and can be worn while washing hands, swimming, in rain, etc.

## I. Function of watch

### **1.1 Button description:**

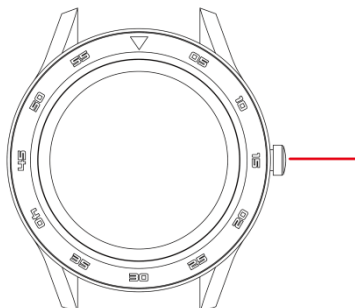

Side button: long press to turn on / off, short press to return to the watch face interface. Device can be hard reset by long pressing for 10 seconds.

When inside a menu, swipe left to go to the previous screen.

## 1.2 Charging instructions:

This product charges using magnets for support. Connect the charging points to the charging pins on the back of the device as shown, it will charge automatically. Supports USB charging (5V). A full charge will take around 70 minutes.

 Note: Be careful not to short circuit between the two charging points while charging, it can lead to damage.

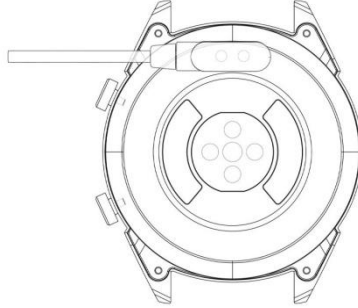

## 1.1 Watch Face in standby mode:

- 1) Swipe right to view the heart rate screen. Wear the watch on your preferred wrist and tap Start to measure your heart rate.
- 2) Swipe up or down to open the drop-down menu to check Bluetooth status, battery life, sound on / off, date and time.
- 3) Swipe left to open the main menu.
- 4) Press and hold the Watch Face while in standby mode to change the watch face type. Select by tapping OK.

## 1.2 Drop-down menu

Swipe up or down on the Watch Face interface to open the drop-down menu.

- 1) The left icon shows the Bluetooth connection status. When the watch is connected to a phone, the link icon in the upper part of the screen will turn green.
- 2) The battery level is shown in the middle part of the screen.
- 3) The right icon can be used to turn the sound on and off.

## 1.3 Messages

Sync all the messages in the phone (not supported on iOS).

## 1.4 Phonebook

Sync all the contacts on the phone, max 400 contacts.

## 1.5 Call logs

Displays calls history.

## 1.6. Dialer

Tap the numbers to dial a phone number to place a call. You can enable the device to support Bluetooth call and music functions by setting it as follows:

1.6.1. Find the name of the connected watch in the More menu.

1.6.2. To connect, open your Phone's Settings and enter the Bluetooth menu. Find your watch below OTHER DEVICES and tap it to connect.

1.6.3. To disconnect, open your Phone's Settings and enter the Bluetooth menu. Tap the "i" next to your watch and select Forget This Device.

### **1.7 Exercise tracking** (walking, running, cycling, hiking, swimming, football, basketball, table tennis, badminton)

1.7.1 Select exercise and tap the screen to start. After a brief countdown, activity tracking will start. Tap the screen to pause or stop the exercise. You can pause the exercise as needed. In the screen you can track data on calories, mileage, steps per minute and speed. Swipe up to view heart rate. When the exercise ends, you will receive a report on the activity of the session.

1.7.2 To view your activity data, open the Lotus SmarTime app and tap the synchronization icon in the top left corner.

### **1.8. Pedometer / Steps counter**

Shows the steps you have taken during the day, calories burned and the distance covered. Swipe up to enter options.

1.8.1. Status: turn on or off.

1.8.2. History: shows data on previous days steps, mileage and calories.

1.8.3. Goals: set a daily steps goal, between 4000 and 20000.

1.8.4. Gender, height and weight: set your personal data to increase accuracy.

Data is saved every midnight and resets.

### **1.9 Heart rate**

Wear the watch on your preferred wrist and enter the heart rate menu for a unique measurement of heart rate. Results will take around 20 seconds. When the watch is connected to your phone, the heart rate data can be synchronized to the app in real time.

### **1.10 Blood pressure**

Wear the watch on your preferred wrist and enter the blood pressure menu for single measurement of blood pressure. Results will take around 50 seconds. When the watch is connected to your phone, the blood pressure data can be synchronized to the app in real time.

### **1.11 Sleep**

The sleep monitoring time period is from 21:00 to 9:00 the following day. The menu shows the hours of deep and light sleep. After sleep has been recorded on the device, sleep data is sent to the Lotus SmarTime app. Swipe up for options:

1.11.1 Status: Turn sleep monitoring on and off.

1.11.2. History: Check data on the previous night's sleep.

### **1.12 Sedentary reminder**

Let's you know when you've been inactive for long spells. Set the frequency of the reminders every 30 minutes up to 5 hours.

### **1.13 Notifications**

All notifications that arrive on the phone, such as Facebook, e-mail or WhatsApp will be shown in the watch. For Android users, this can be set up in the Lotus SmarTime app. For iOS users, enter the phone's Bluetooth settings menu, choose the watch and press the (i) button and activate "Share System Notifications" to enable them.

### **1.14 BT Music**

Play the music in your watch or control the music in your phone. You can pause or play, skip to the next song and go back to the previous one, and turn the volume up or down on the watch.

### **1.15 BT Camera**

Open the Lotus SmarTime app, and tap the “Capture” button in your watch. The camera will open automatically. Tap again to take a picture which is stored in your photos. Permissions must be enabled to use this feature.

### **1.16 BT**

Check what device is connected to the watch and find new devices to connect.

### **1.17 Motion**

The following functions can be launched using hand gestures:

1.17.1 Flip to mute incoming call

1.17.2 Flip to mute alarm

1.17.3 Wake-up gesture

1.17.4 Shake to switch functions in the main menu

1.17.5 Shake to answer incoming call

### **1.18 Themes**

Choose the background theme for the main menu.

### **1.19 Calendar**

This shows today's date. Tap the calendar icon to switch to a month view; swipe up and down to move along the months.

### **1.20 Alarm**

Set up to 5 alarms. Choose the time, the repetition, the alarm tone and the alert type (ring only, ring and vibrate or vibrate only). Long press the button to cancel the alarm. Swipe left to cancel, swipe right to snooze.

### **1.21 Stopwatch**

Tap the left icon to start stopwatch, tap again to pause. Tap the right icon once for cumulative time. Tap the right icon twice while paused to reset stopwatch.

### **1.22 Calculator**

Here is a calculator to perform basic mathematical functions.

### **1.23 App**

QR Code to download the Lotus SmarTime App.

### **1.24 Settings**

1.24.1 BT Settings: Turn the power on or off and the visibility of the device on or off.

1.24.2 New notification bright: Turn on the brightness for notifications.

1.24.3 Sound: Choose the alert type (ring only, ring and vibrate or vibrate only), the ringtone for incoming calls and the notification tone.

1.24.4 Volume: Set the volume for multimedia, for ringing of incoming calls and for notifications.

1.24.5 Display: Set the brightness levels and the screen time out seconds.

1.24.6 Units: Choose between Metric and Imperial measurement systems.

1.24.7 Reset: Restore all data from the watch.

1.24.8 About: Displays watch model and software version.

### 1.25. Language

Choose the language of the watch and the device name.

### 1.26 Find device

Tap Find phone to make your phone vibrate. Tap again when you've found your phone. This function only works when the watch and phone are connected.

### 1.27 Dial selection

Choose between the 12 dials and enter time and date settings manually.

## 2. Lotus SmarTime App

### 1. Installation instructions

1.1 Scan the following QR code to take you directly to a download link



### 1.2 Download the app directly

Android ( version 4.4 onwards) Search for 'Lotus SmarTime' in the Google Play Store

iOS (version 9 onwards) Search for ' Lotus SmarTime' in the App Store to download

Android: The application icon will be visible on your phone:



iPhone: The application icon will be visible on your phone:



## 2 Phone connection

### 2.1 Unconnected:



When the watch is turned on for the first time, it will start looking for a phone to connect to over Bluetooth. To connect the watch to you phone, open the SmarTime app and open the "More" tab in the bottom right corner. Tap +Add device. Find your Watch in the list and tap it. You phone will now connect to the watch.

### 2.2 Bind to the Lotus SmarTime app:



After the watch is successfully connected to the app, tap to start the synchronization of the time and time format to the watch.

### **2.3 Find device**

To help you find the Watch, you can tap *Find Device* in the app. This will make the watch vibrate if it's connected to your phone.

### **2.4 Data synchronization**

Health and activity data from the watch can be synchronized to the app. Open the heart rate, sleep, and sports interface and tap the icon in the top left corner. This will synchronize data between the watch and phone

### **2.5 Disconnect**

Your Watch will be listed under *My Device*. Tap the connected device name or swipe left to disconnect.

## **FAQ**

\*Do not expose this device to very hot or cold conditions for a long time. Exposure can cause permanent damage.

\*Why can't I wear the watch when taking a hot bath?

As bath water temperature can be is high, steam will be generated which can penetrate through the watch's water proofing.

\*The watch can't start up or charge

If your newly received watch can't start up, try to plug in the charging cable to activate the watch.

If your watch can't start up due to too low battery or the watch has not been used for a long time, please plug in the USB cable and charge for at least half an hour for activation.

---

## **DISCLAIMER**

The method of capturing the heart rate through an optical sensor used by this LOTUS watch does not reach the level of precision and accuracy of a professional medical device, nor can it guarantee the equivalent stable readings. The watch cannot replace a medical device in its function of detecting or diagnosing pathologies, heart or other diseases.

Consequently, with respect to this function, the device is for recreational use only. Multiple factors (including level of skin contact, pigmentation, tattoos, sudden arm movements etc) can alter the accuracy of the data provided by the sensor. Therefore, keep in mind that the actual heart rate may be higher or lower than the reading indicated by the optical sensor at a given time.

If you suspect any anomaly, always consult your doctor and in case of emergency, immediately contact the emergency services in your area.

FESTINA GROUP assumes no responsibility for any claim that may arise from the use and / or interpretation that the user of the device and / or third parties may make of the heart rate information provided by their devices.

---

## WARRANTY

1. If quality problems appear caused by manufacturing, materials, design within one year (since the day of purchase) , we will offer a free warranty. We will offer a free warranty for the battery and adapter within 6 months providing the watch is used correctly.

2. For faults caused by the user's personal use, no free warranty exists, Examples include;

- 1). The unauthorized disassembly or refit of the product.
- 2). The dropping or banging of the product.
- 3). Any abusive damage or misuse (such as: exposing the watch to water, exaggerated trauma , scratching or damaging of the peripheral components, etc.), all these are beyond the scope of the warranty.

3. When requesting a free warranty repair, you must provide a warranty card with the stamp of store where the product was purchased and the purchase date.

4. If you experience problems during the set up or use, please contact the store / the customer service where the watch was purchased.

---

# Outdoor Sports Watch

Manual Usuario 50010 – 50011 – 50012 - 50013

**Gracias por escoger nuestro Smartwatch. Este manual contiene información sobre el uso y el cuidado de tu nuevo Lotus SmarTime.**

**La Empresa se reserva el derecho de cambiar los contenidos de este manual sin aviso previo.**

Nota: el product tiene el nivel de Resistencia al agua IP68. Puede ser usado mientras se lava las manos, cuando nada o bajo la lluvia, etc...

El producto incluye: Caja (1), Reloj (1), Cargador (1), Correa adicional (1)

## 1. Descripción de las funciones del reloj.

### 1.1 Descripción de los botones.

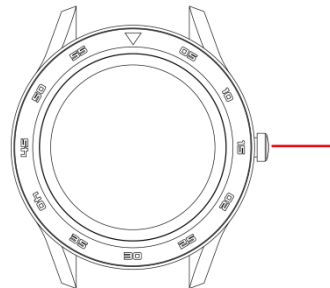

Botón lateral: presione y mantenga el botón para encender / apagar, pulse normal para volver atrás.

El dispositivo puede resetearse presionando 10 segundos.

Cuando esté dentro de un menú, deslice a la izquierda para acceder a la pantalla anterior

## 1.2 Instrucciones de carga:

La carga magnética se realiza como se indica abajo. La carga completa dura unos 70 minutos aproximadamente.

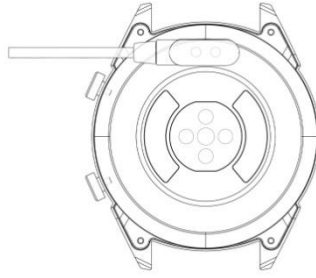

\*Cargue el reloj solo de la manera que se muestra. Una carga incorrecta puede dañar el reloj.

## 1.1 Watch Face in standby mode:

- 1) Deslice hacia la derecha para ver la pantalla de frecuencia cardíaca. Use el brazaletes en su muñeca preferida y toque Iniciar para medir su ritmo cardíaco.
- 2) Deslice hacia arriba o hacia abajo para abrir el menú desplegable para verificar el estado de Bluetooth, la duración de la batería, el encendido / apagado del sonido, la fecha y la hora.
- 3) Deslice hacia la izquierda para abrir el menú principal.
- 4) Mantenga presionada la esfera del reloj mientras está en modo *standby* para cambiar el tipo de esfera del reloj. Seleccione tocando OK.

## 1.2 Menú desplegable

Deslice hacia arriba o hacia abajo en la interfaz de la esfera para abrir el menú desplegable.

- 1) El icono de la izquierda muestra el estado de la conexión Bluetooth. Cuando el reloj está conectado a un teléfono, el icono de enlace en la parte superior de la pantalla se volverá verde.
- 2) El nivel de batería se muestra en la parte central de la pantalla.
- 3) El ícono derecho se puede usar para encender y apagar el sonido.

## 1.3 mensajes

Sincronice todos los mensajes en el teléfono (no es compatible con iOS).

## 1.4 Agenda telefónica

Sincronice todos los contactos en el teléfono, máximo 400 contactos.

## 1.5 Registros de llamadas

Muestra el historial de llamadas.

## 1.6. Marcador

Pulse los números para marcar un número de teléfono y realizar una llamada. Puede habilitar el dispositivo para que admita las funciones de llamada y música Bluetooth configurándolo de la siguiente manera:

1.6.1. Encuentra el nombre del reloj conectado en el menú Más.

1.6.2. Para conectarse, abra la Configuración de su teléfono e ingrese al menú Bluetooth. Encuentre su reloj en OTROS DISPOSITIVOS y púselo para que se conecte. En caso de no aparecer el reloj en el móvil, active la ubicación / localización de su teléfono.

1.6.3. Para desconectarte, abre la Configuración de tu teléfono e ingrese al menú de Bluetooth.

Toque la "i" junto a su reloj y seleccione Desconectar/Olvidar este dispositivo.



## **1.7 Seguimiento de ejercicio** (caminar, correr, ciclismo, excursionismo, nadar, fútbol, baloncesto, tenis de mesa, bádminton)

1.7.1 Seleccione ejercicio y toque la pantalla para comenzar. Después de una breve cuenta atrás, se iniciará el seguimiento de la actividad. Toque la pantalla para pausar o detener el ejercicio. Puede pausar el ejercicio según sea necesario. En la pantalla puede hacer seguimiento de datos sobre calorías, kilometraje, pasos por minuto y velocidad. Deslice hacia arriba para ver la frecuencia cardíaca. Cuando finaliza el ejercicio, obtiene un informe sobre la actividad de la sesión.

1.7.2 Para ver los datos de su actividad, abra la aplicación Lotus SmarTime y toque el icono de sincronización en la esquina superior izquierda.

## **1.8. Contador de pasos**

Muestra los pasos que ha hecho durante el día, las calorías quemadas y la distancia recorrida. Desliza hacia arriba para ingresar opciones.

1.8.1. Estado: activar o desactivar.

1.8.2. Historial: muestra datos sobre pasos de días anteriores, kilometraje y calorías.

1.8.3. Objetivos: establecer un objetivo de pasos diarios, entre 4000 y 20000.

1.8.4. Género, altura y peso: configure sus datos personales para aumentar la precisión.

Los datos se guardan cada medianoche y se restablecen.

## **1.9 Frecuencia cardíaca**

Use el brazalete en su muñeca preferida e ingrese al menú de frecuencia cardíaca para una medición única de la frecuencia cardíaca. Los resultados tomarán alrededor de 20 segundos. Cuando el brazalete está conectado a su teléfono, los datos de frecuencia cardíaca se pueden sincronizar con la aplicación en tiempo real.

## **1.10 Presión arterial**

Use el brazalete en su muñeca preferida e ingrese al menú de presión arterial para una medición única de la presión arterial. Los resultados tomarán alrededor de 50 segundos. Cuando el brazalete está conectado a su teléfono, los datos de presión arterial pueden sincronizarse con la aplicación en tiempo real.

## **1.11 Dormir**

El período de monitoreo del sueño es de 21:00 a 9:00 del día siguiente. El menú muestra las horas de sueño profundo y ligero. Una vez que se ha registrado los datos de sueño en el dispositivo, éstos se envían a la aplicación Lotus SmarTime. Desliza hacia arriba para ver las opciones:

1.11.1 Estado: active y desactive la supervisión del sueño.

1.11.2. Historial: consultar datos de noches anteriores de sueño.

## **1.12 Recordatorio sedentario**

Le avisaremos cuando haya estado inactivo durante largos períodos. Establezca la frecuencia de los recordatorios cada 30 minutos hasta 5 horas.

## **1.13 Notificaciones**

Todas las notificaciones que lleguen al teléfono, como Facebook, correo electrónico o Whatsapp, se mostrarán en el reloj. Para los usuarios de Android, esto se puede configurar en la aplicación Lotus SmarTime. Para usuarios de iOS, ingrese al menú de configuración de Bluetooth del teléfono, seleccione el reloj y presione el botón (i) y active "Compartir notificaciones del sistema" para habilitarlas.

### **1.14 BT Música**

Reproduce la música en tu reloj o controla la música en su teléfono. Puede pausar o reproducir, saltar a la siguiente canción y volver a la anterior, y subir o bajar el volumen en el reloj.

### **1.15 Cámara de BT**

Abra la aplicación Lotus SmarTime y toque el botón "Capturar" en su reloj. La cámara se abrirá automáticamente. Toque de nuevo para tomar una foto. Se almacenará en sus fotos. Los permisos deben estar habilitados para usar esta función.

### **1.16 BT**

Verifique qué dispositivo está conectado al reloj y encuentre nuevos dispositivos para conectar.

### **1.17 Movimiento**

Controla el gesto admitido en el reloj con las siguientes funciones

1.17.1 Voltar para silenciar la llamada entrante

1.17.2 Voltar para silenciar la alarma

1.17.3 Gesto de despertador

1.17.4 Agitar para cambiar de función en el menú principal

1.17.5 Agitar para responder una llamada entrante

### **1.18 Temas**

Elija el tema de fondo para el menú principal.

### **1.19 Calendario**

Muestra la fecha de hoy. Toque el icono del calendario para cambiar a una vista mensual; deslice hacia arriba y hacia abajo para moverse a lo largo de los meses.

### **1.20 alarma**

Configuración de hasta 5 alarmas. Elija la hora, la repetición, el tono de alarma y el tipo de alerta (solo timbre, timbre y vibración o vibración solamente). Mantenga presionado el botón para cancelar la alarma. Deslice hacia la izquierda para cancelar, deslice hacia la derecha para posponer.

### **1.21 cronómetro**

Toque el ícono izquierdo para iniciar el cronómetro, toque nuevamente para pausar. Toque el icono derecho una vez para obtener el tiempo acumulado. Toque el icono derecho dos veces mientras está en pausa para restablecer el cronómetro.

### **1.22 Calculadora**

Calculadora básica para realizar funciones matemáticas básicas.

### **1.23 APP**

Código QR para descargar la aplicación Lotus SmarTime.

### **1.24 Configuración**

1.24.1 Configuración de BT: enciende o apaga la alimentación y enciende o apaga la visibilidad del dispositivo.

1.24.2 Nueva notificación brillante: active el brillo para las notificaciones.

1.24.3 Sonido: elija el tipo de alerta (solo timbre, timbre y vibración o vibración solamente), el tono de llamada para las llamadas entrantes y el tono de notificación.

1.24.4 Volumen: establezca el volumen para multimedia, para el timbre de llamadas entrantes y para notificaciones.

1.24.5 Pantalla: establece los niveles de brillo y el tiempo de espera de la pantalla en segundos.

1.24.6 Unidades: elija entre sistemas de medición métricos e imperiales.

1.24.7 Restablecer: restaura todos los datos del reloj.

1.24.8 Acerca de: muestra el modelo de reloj y la versión del software.

## 1.25. Idioma

Elija el idioma del reloj y el nombre del dispositivo.

## 1.26 Buscar dispositivo

Toque Buscar Móvil para que su teléfono vibre. Toque de nuevo cuando haya encontrado su teléfono. Solo funciona cuando está conectado.

## 1.27 Selección de pantalla

Elija entre las 12 pantallas e ingrese la configuración de fecha y hora manualmente.

## 2 Aplicación Lotus SmarTime

### 1. Instrucciones de instalación

1.1 Escanee el siguiente código QR para llevarlo directamente al enlace de descarga



### 1.2 Descargue la aplicación directamente

Android (versión 4.4 y superior): Busque la aplicación "Lotus SmarTime" en Google Play Store.

iOS (versión 9 y superior): Busque "Lotus SmarTime" en la App Store para descargarla.



Android: El siguiente icono será visible en su teléfono:



iPhone: El siguiente icono será visible en su teléfono:

## 2 Conexión del teléfono

### 2.1 Desconectado:



Cuando el reloj se enciende por primera vez, empezará a buscar un teléfono para conectarse a través del Bluetooth. Para conectar el reloj con su teléfono, abra la aplicación Lotus SmarTime y abra la pestaña "Más" en la esquina inferior derecha. Pulse +Añadir dispositivo. Busque su reloj en la lista y pulse sobre él. Su teléfono está ahora conectado con el reloj.

En caso de no aparecer el reloj en el móvil, active la ubicación / localización de su teléfono.

## **2.2 Conexión con la aplicación Lotus SmarTime:**



Una vez el reloj está conectado con la aplicación, pulsa para iniciar la sincronización de la hora y el formato del reloj.

### **2.3 Busca el dispositivo**

Para ayudarle a encontrar el reloj, puede pulsar *Busca el dispositivo* en la aplicación. Esto hará que el reloj vibre siempre que esté conectado con su teléfono.

### **2.4 Sincronización de datos**

Los datos de salud y actividad guardados en el reloj se pueden sincronizar con la aplicación. Abra las pantallas de frecuencia cardíaca, monitorización del sueño o deportes y pulse el icono en la esquina superior izquierda. Esto sincronizará los datos entre el reloj y el teléfono.

### **2.5 Desconectar**

Su reloj aparecerá en la lista de Mi dispositivo. Toque el nombre del dispositivo conectado o deslice hacia la izquierda para desconectarse.

## **PREGUNTAS FRECUENTES**

\*El reloj no debe exponerse a una exposición prolongada a temperaturas extremas (demasiado frío o demasiado caliente) que pueden causar daños permanentes.

\*¿Por qué no puedo usar un reloj inteligente para tomar un baño caliente?

Con la diferencia en la temperatura del agua del baño y del aire exterior, se puede generar vapor de agua. Este vapor, en forma de gas, puede ingresar al reloj a través del espacio en la carcasa del reloj. Cuando se baja la temperatura, las gotas de líquido se vuelven a formar y el circuito dentro del reloj puede dañarse, dañando así la placa de circuito y el correcto funcionamiento del reloj.

As bath water temperature can be is high, steam will be generated which can penetrate through the watch's water proofing.

\*No se puede iniciar o no se puede cargar

Si recibe el reloj y no puede lanzarlo, puede haber habido una colisión durante el transporte. La placa de precisión de la batería está protegida, por lo que debe enchufar el reloj para cargarlo y activarlo.

Si la carga de la batería es demasiado baja, o si el reloj no se ha utilizado durante mucho tiempo, es posible que el reloj no se inicie. En este caso, conecte el cable de datos y cárguelo durante más de media hora para activarlo.

## **RENUNCIA**

El método de capturar la frecuencia cardíaca a través de un sensor óptico utilizado por este reloj Lotus no alcanza el nivel de precisión y exactitud de un dispositivo médico profesional, ni puede garantizar lecturas estables equivalentes. El reloj no puede reemplazar un dispositivo médico en su función de detectar o diagnosticar patologías, enfermedades cardíacas y otras enfermedades.

En consecuencia, con respecto a esta función, el dispositivo es solo para uso recreativo. Múltiples factores (incluido el nivel de contacto con la piel, pigmentación, tatuajes, movimientos bruscos del brazo, etc.) pueden alterar la precisión de los datos proporcionados por el sensor. Por lo tanto, tenga en cuenta que la frecuencia cardíaca real puede ser mayor o menor que la lectura indicada por el sensor óptico en un momento dado. Si sospecha alguna anomalía, siempre consulte a su médico y, en caso de emergencia, comuníquese

inmediatamente con los servicios de emergencia en su área.

El Grupo Festina no asume ninguna responsabilidad por cualquier reclamo que pueda surgir del uso y / o interpretación que el usuario del dispositivo y / o terceros puedan hacer de la información de frecuencia cardíaca proporcionada por sus dispositivos.

#### **GARANTÍA**

1. En caso de que aparecieran problemas de calidad relacionados con la fabricación, los materiales o el diseño del reloj durante un año (desde el día de la compra), se cubre por garantía durante un año. La batería y el cargador están cubiertos por garantía durante 6 meses, siempre que haya seguido un uso normal y correcto.

2. La garantía no cubre fallos causados por razones personales del usuario, en casos de:

1) Daños causados por el desmontaje o modificación de los relojes.

2) Daños causados por una caída accidental.

3) Daños artificiales o de uso incorrecto (como: agua del huésped, rotura de fuerza externa, daños a componentes periféricos, etc.). Todos están fuera de garantía.

3. Al solicitar una reparación gratuita dentro de la garantía, debe proporcionar una tarjeta de garantía completa con la fecha de compra y el sello del lugar de compra.

4) En caso de duda durante el uso, póngase en contacto con el punto de venta.

---